

MONTAŻ ZAWIASU ROLKOWEGO WR WALA
ROLLER HINGE WR WALA MANUAL
MONTAGE DES ROLLENBANDS WR WALA

DRZWI OTWIERANE DO WEWNĄTRZ
DOOR OPENING INWARD
NACH INNEN ÖFFNENDE TÜR

SYSTEM MB86 / MB70



Montaż w ościeżnicy: (zabudowa indywidualna)

Frame (individual assembly):

Montage im Türrahmen: (Einzeleinbau)

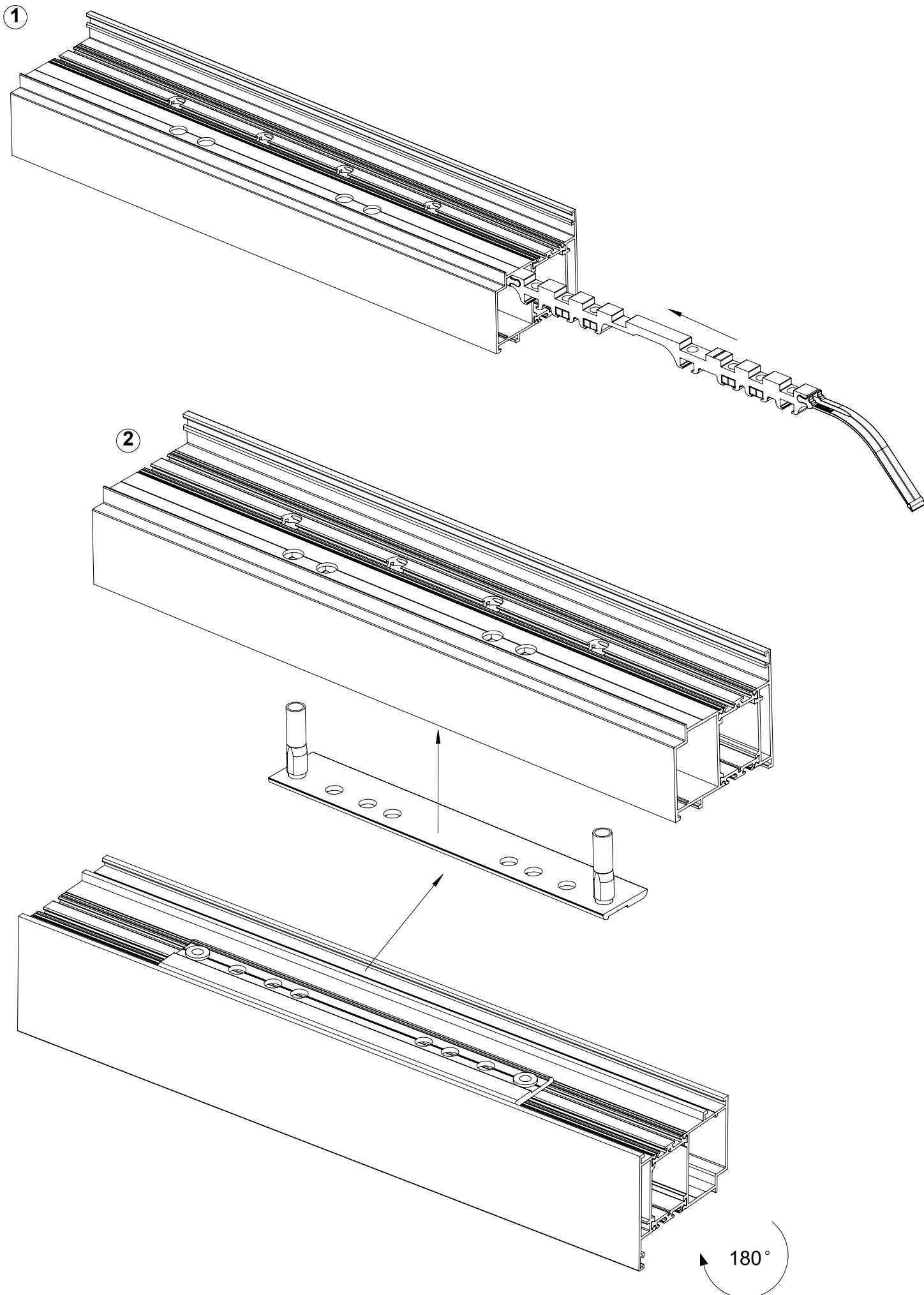

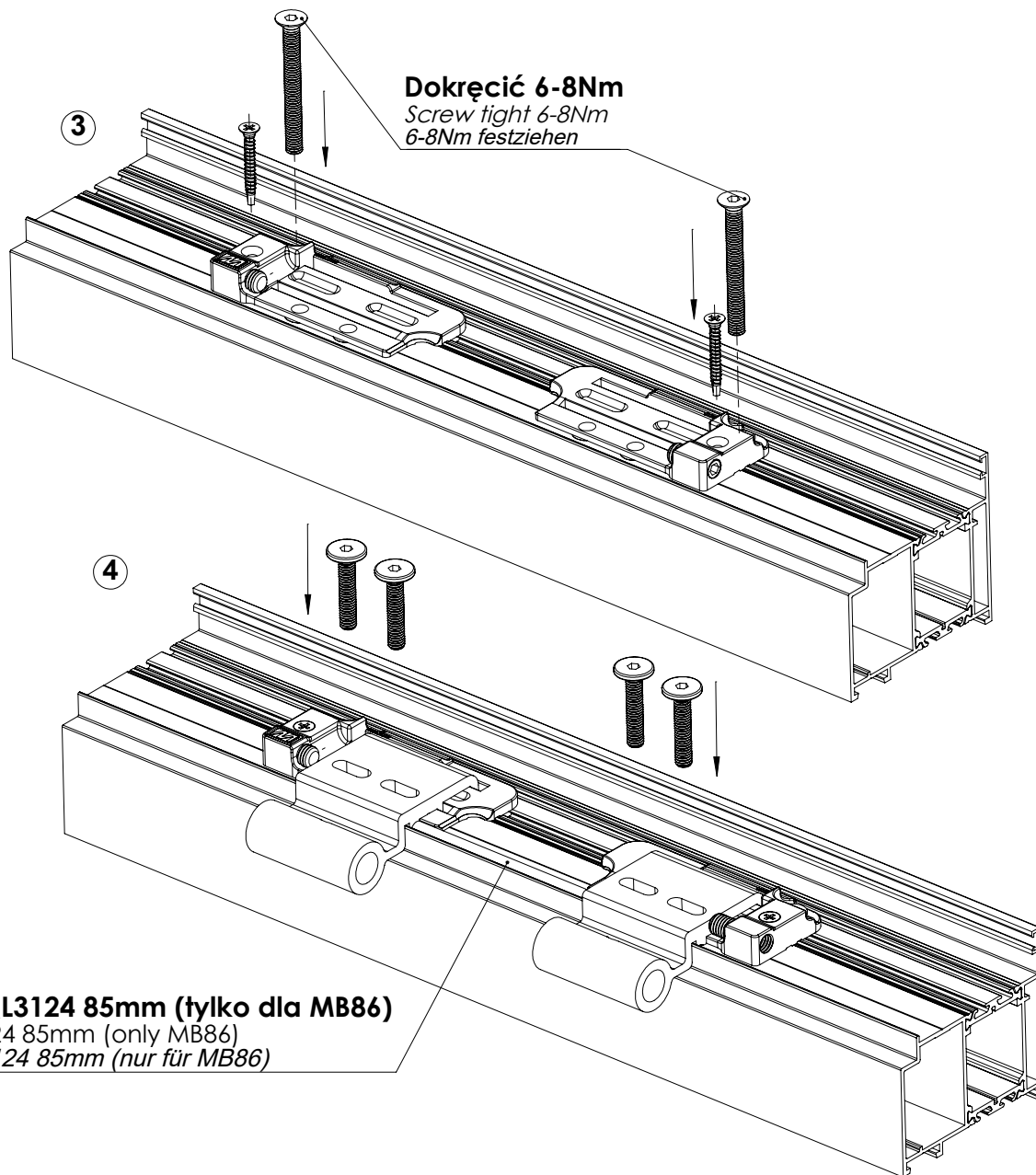

Dokręcić 6-8Nm
Screw tight 6-8Nm
6-8Nm festziehen

Uszczelka QL3124 85mm (tylko dla MB86)
Gasket QL3124 85mm (only MB86)
Dichtung QL3124 85mm (nur für MB86)

Przykręcić, ale nie dokręcać do oporu, aby skrzydełka mogły się przesuwać.
Screw on slightly to enable movement of wings
Anziehen, jedoch nicht festziehen, damit sich Bandlappen verschieben lassen

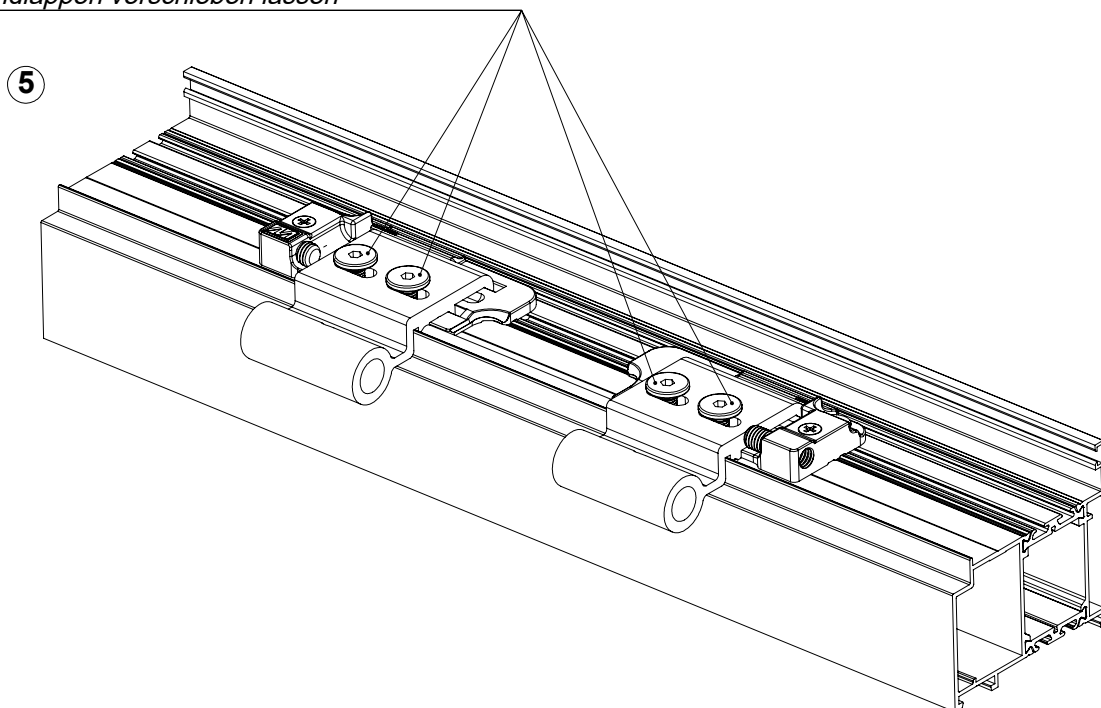

Montaż w ościeżnicy: (zabudowa witrynowa)

Frame (display window assembly)

Montage im Türrahmen: (Schaufenstereinbau)

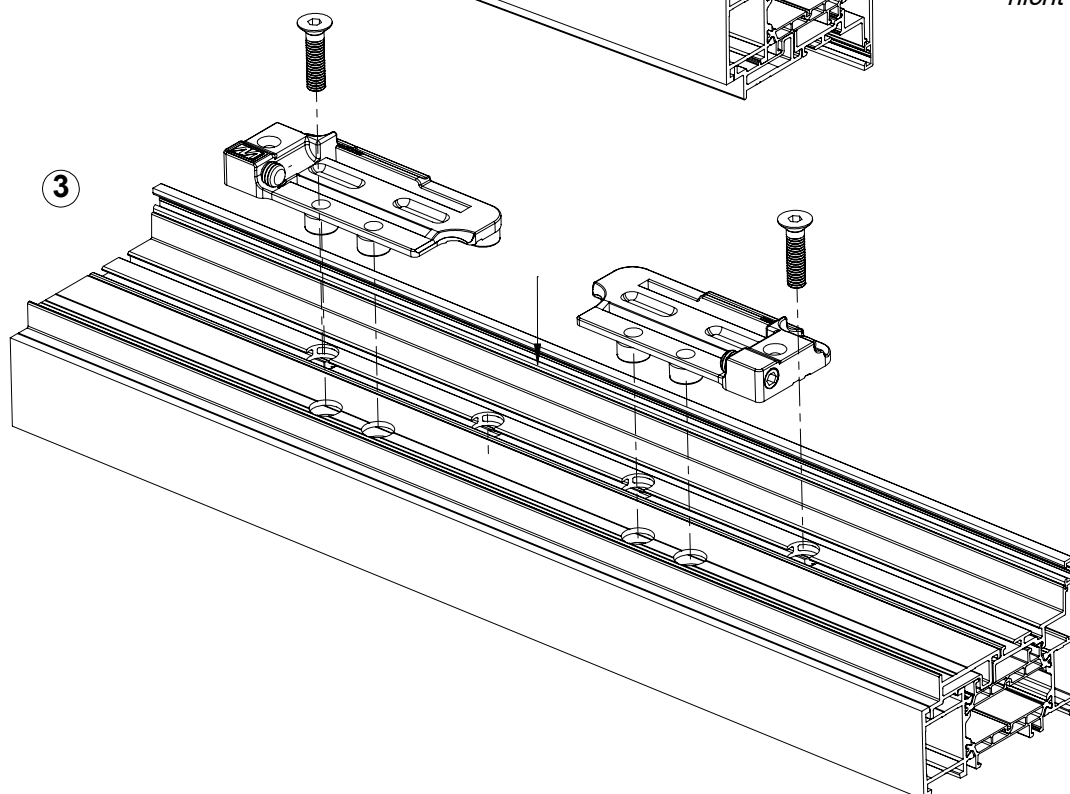
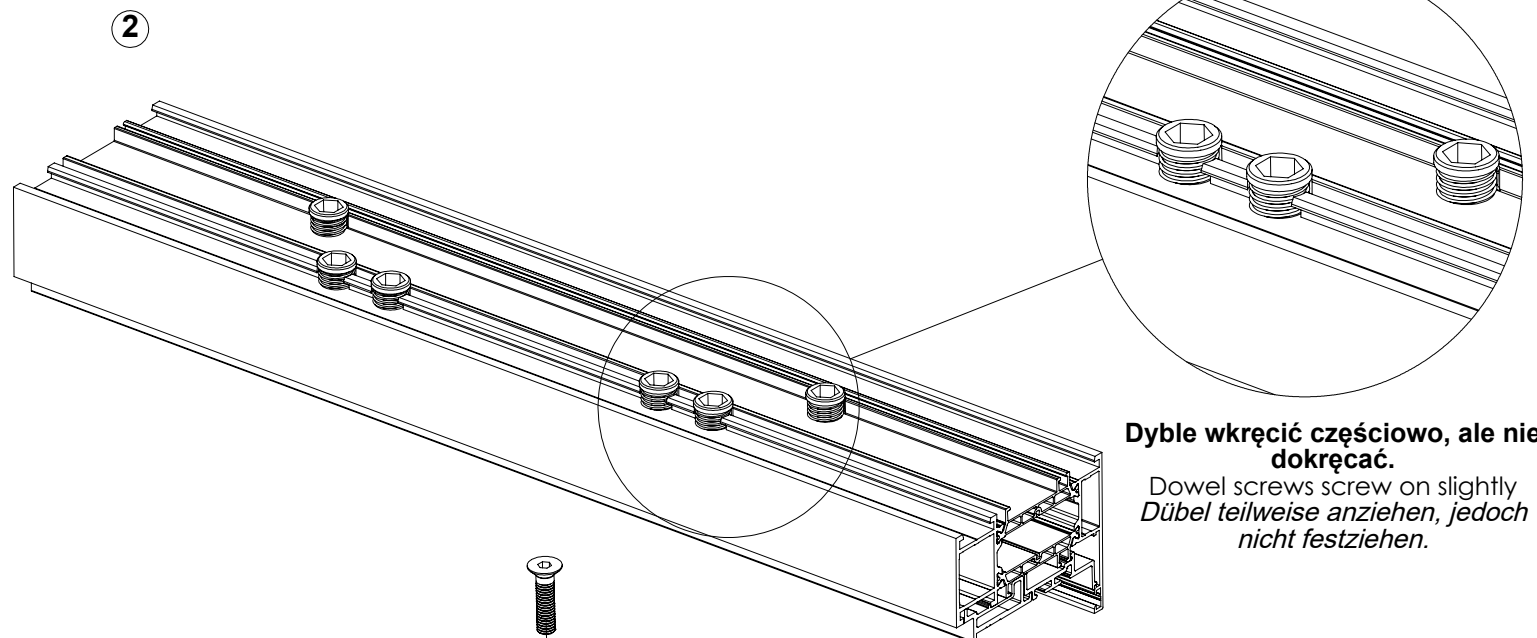
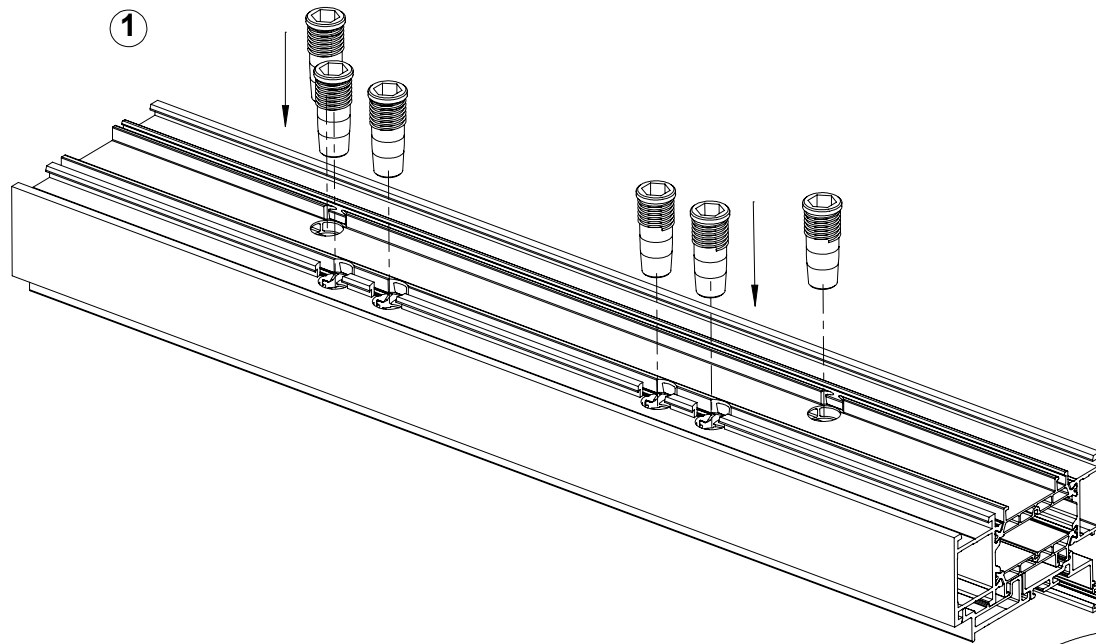

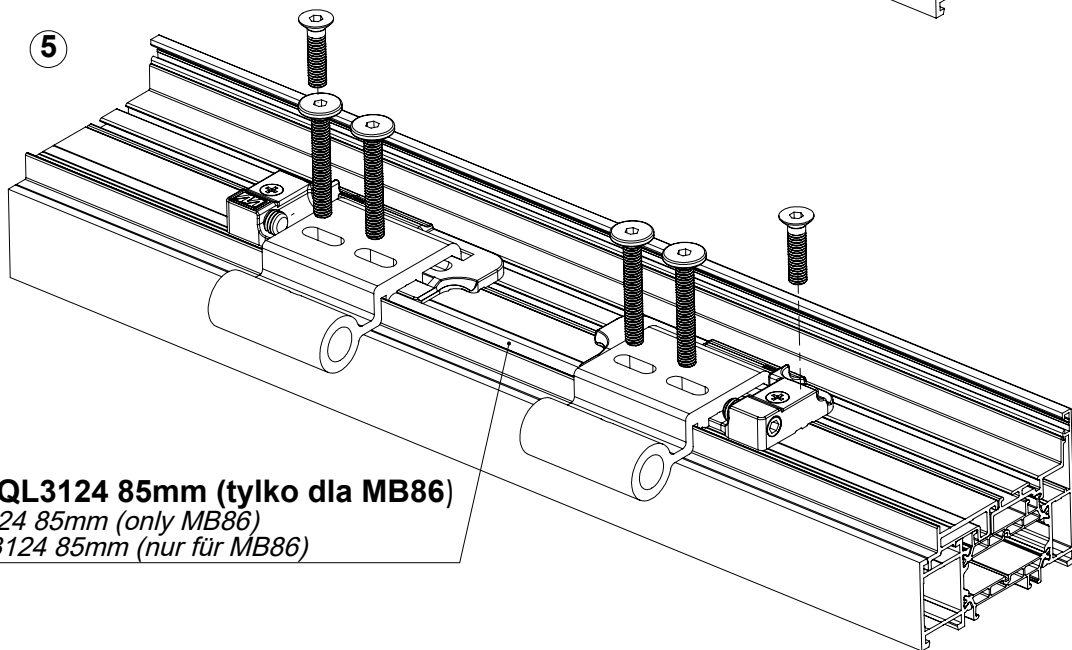
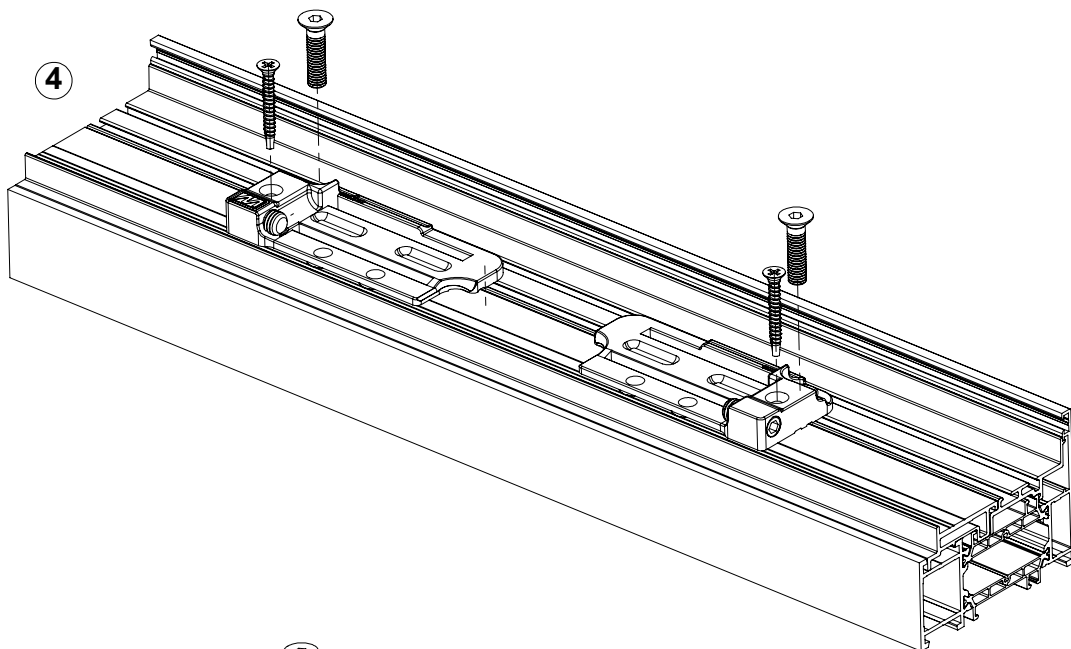

Uszczelka QL3124 85mm (tylko dla MB86)
Gasket QL3124 85mm (only MB86)
Dichtung QL3124 85mm (nur für MB86)

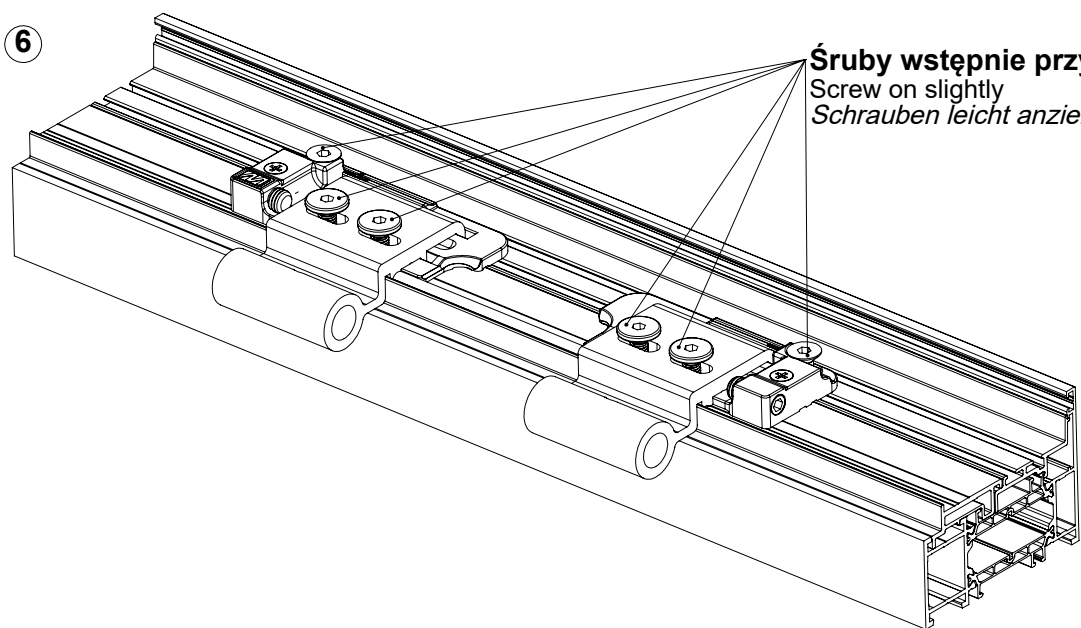

Śruby wstępnie przykręcić
Screw on slightly
Schrauben leicht anziehen

7

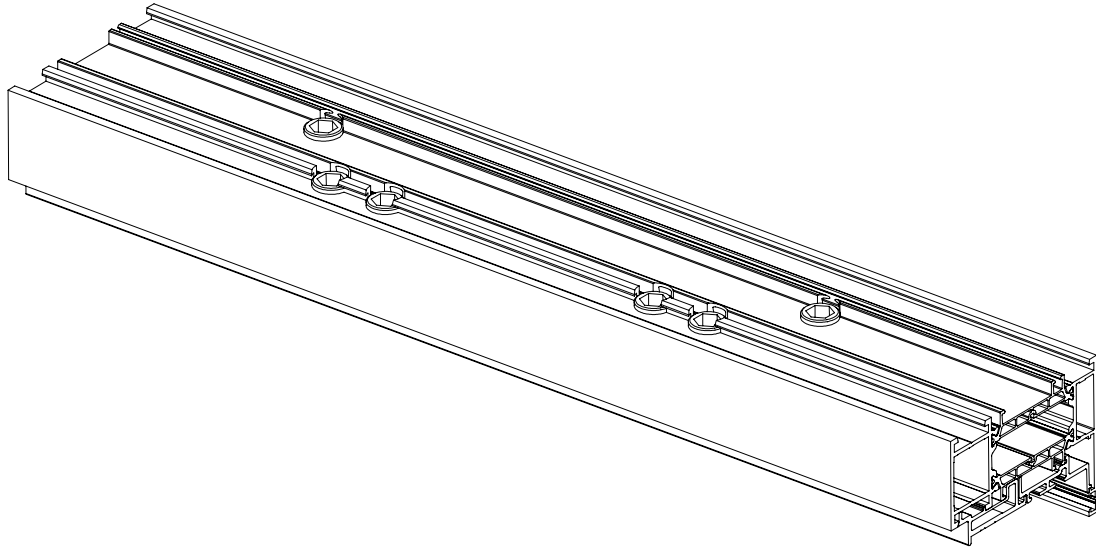

Dyble dokręcić (4-6Nm), tak aby kołnierz wspierał się na płaskiej powierzchni profilu.

Dowel screws tight 4-6Nm.

Dübel festziehen (4-6Nm), so dass der Flansch an flacher Profiloberfläche abgestützt ist.

Dokręcić 6-8Nm

Screw tight 6-8Nm

6-8Nm festziehen

8

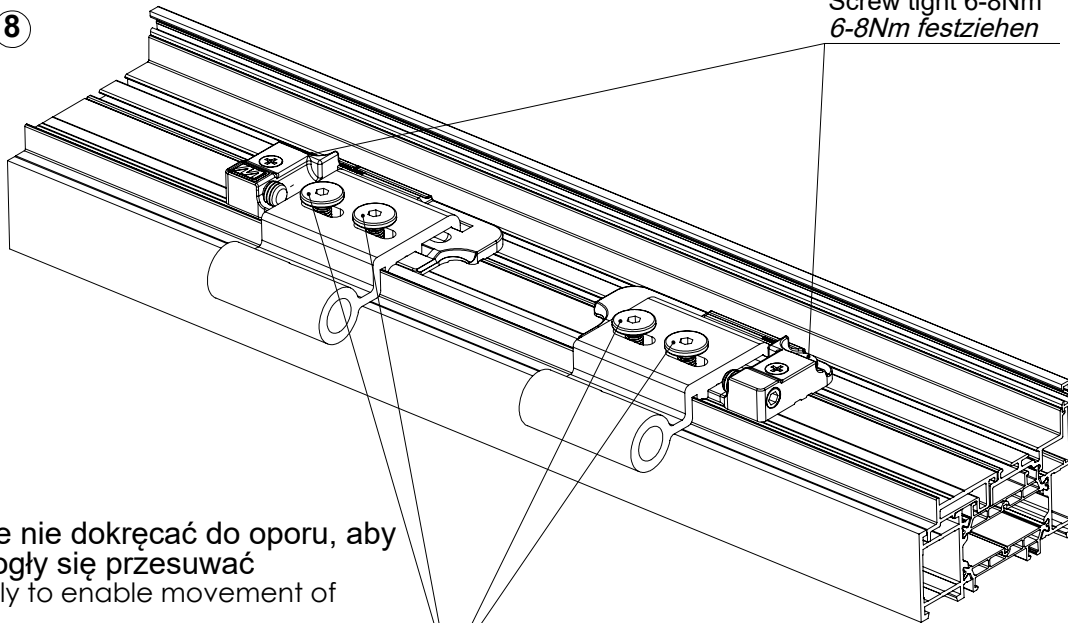

Przykręcić, ale nie dokręcać do oporu, aby skrzydełka mogły się przesuwać

Screw on slightly to enable movement of wings

Anziehen, jedoch nicht festziehen, damit sich Bandlappen verschieben lassen

Montaż w skrzydle drzwi:

Door assembly:

Montage im Türblatt:

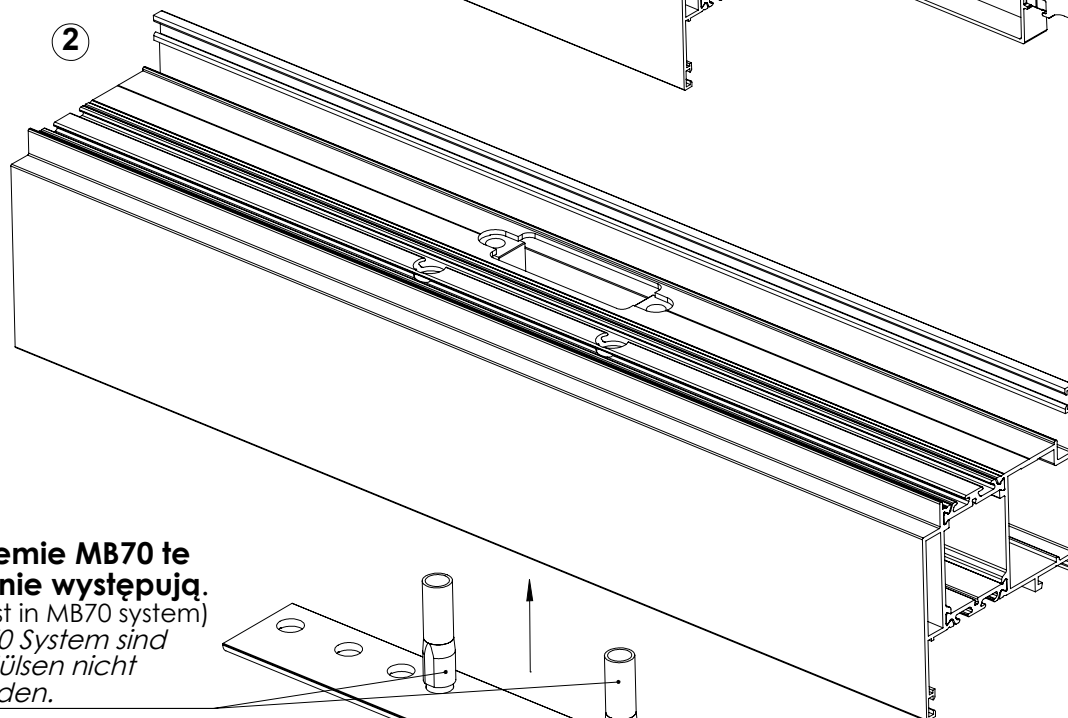
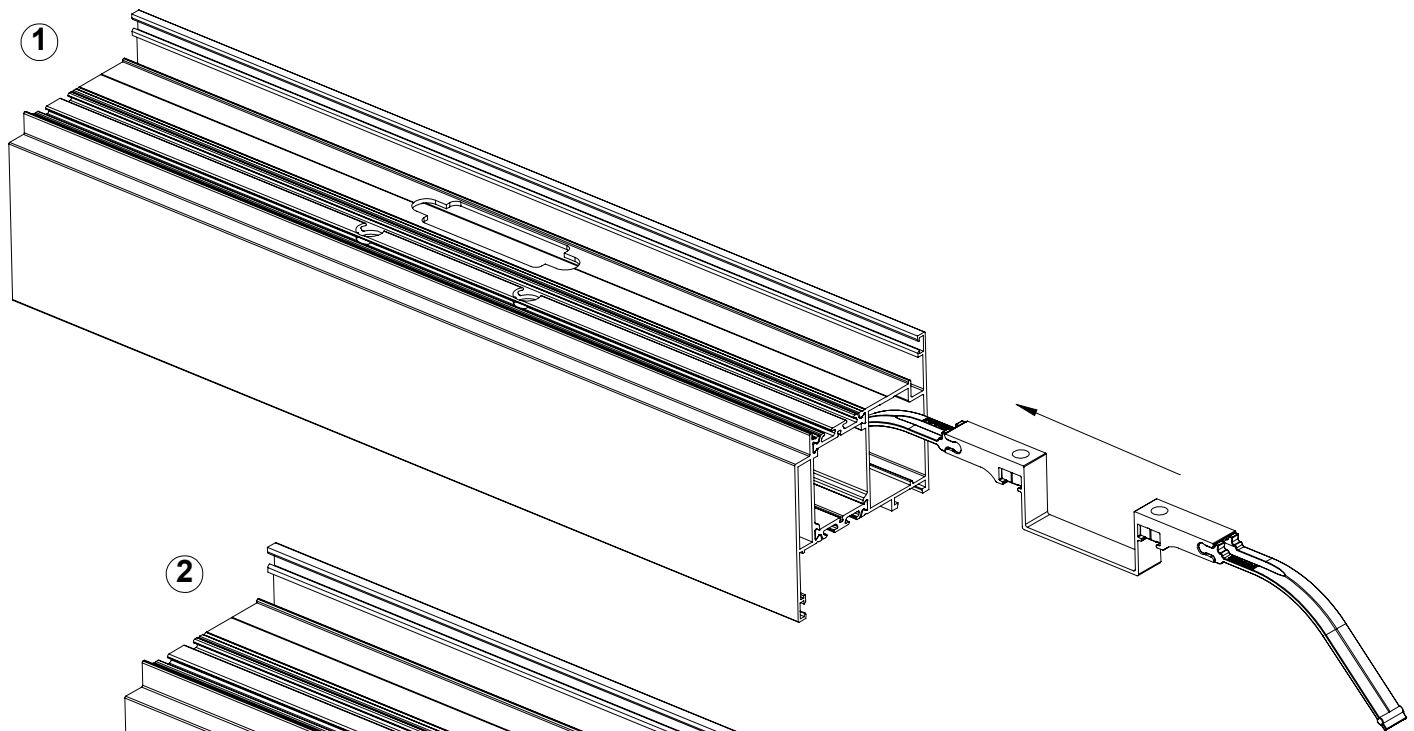

W systemie MB70 te tulejki nie występują.
(not exist in MB70 system)
Im MB70 System sind diese Hülsen nicht vorhanden.

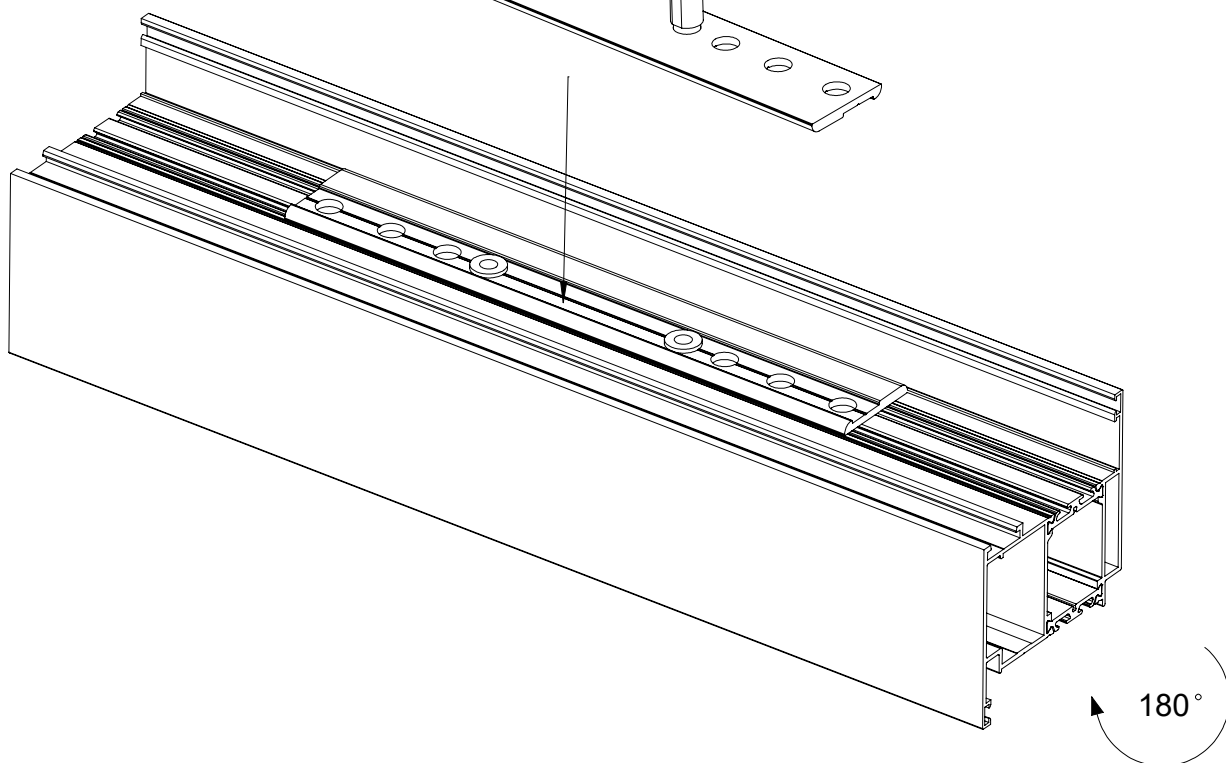
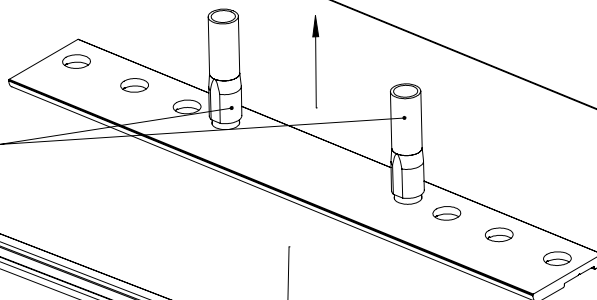

Tylko dla MB70: usunąć uszczelkę oryginalną na długości zawiasu i zastąpić ją uszczelką QL3124 6,4x3,7 200mm

Only MB70: Replace system gasket over the length of hinge with gasket QL3124 6,4x3,7 200mm

Nur für MB70: Originaldichtung über die Bandlänge entfernen und durch die Dichtung QL3124 6,4x3,7 200mm ersetzen

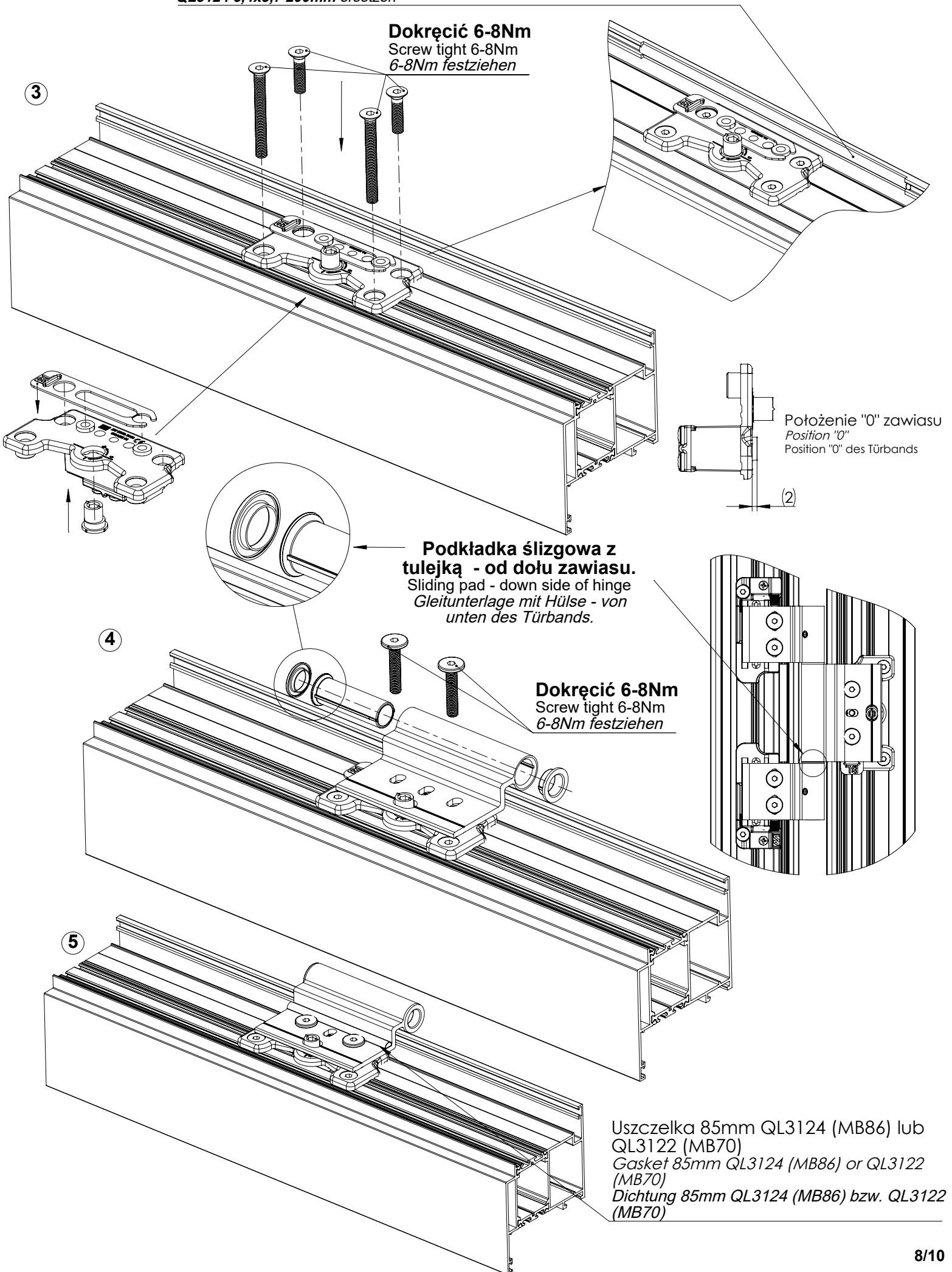

Montaż końcowy skrzydła z ościeżnicą:

Final assembly door with frame:

Endmontage des Türblatts mit dem Türrahmen:

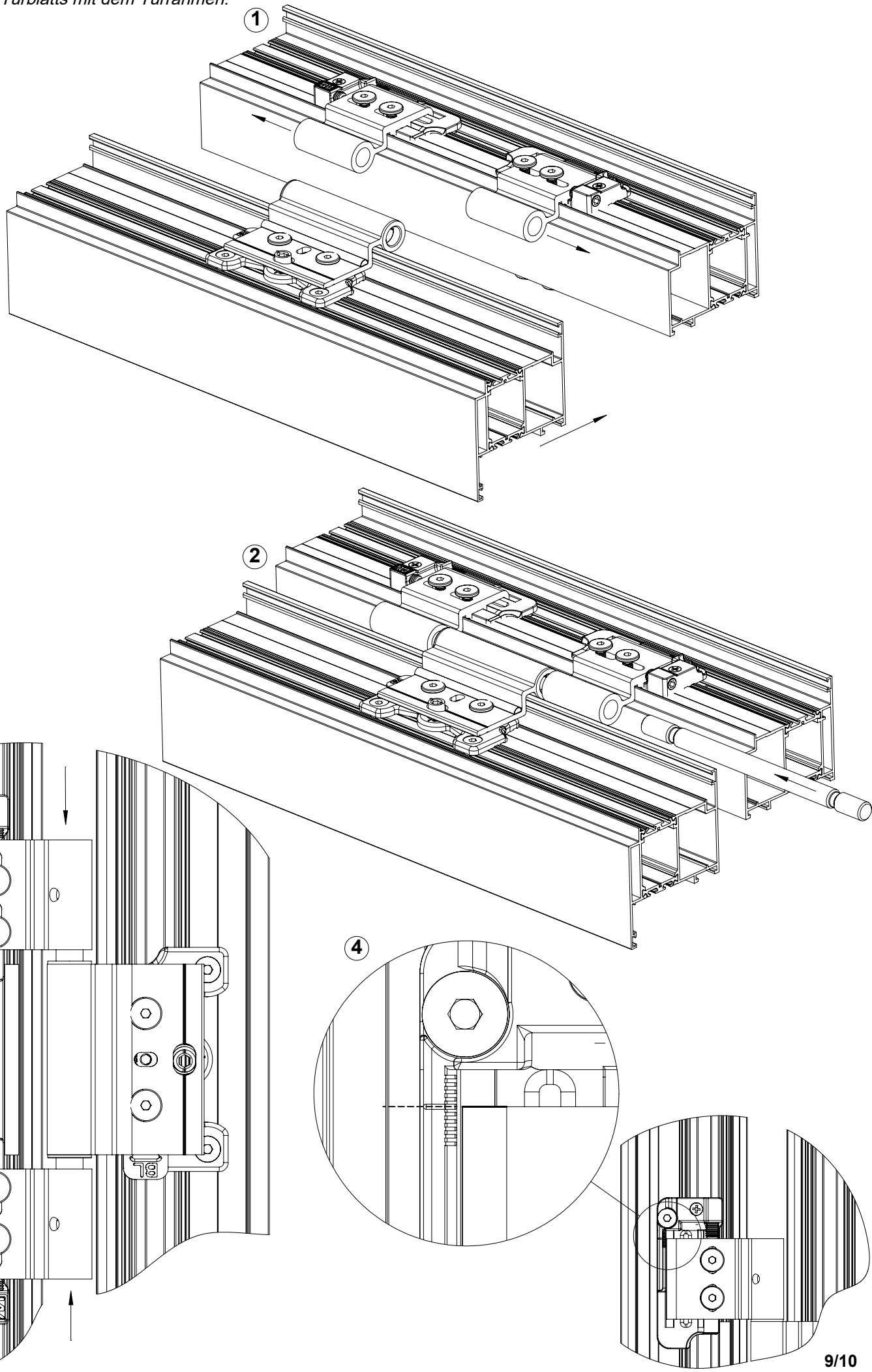

Dokręcić 6-8Nm
Screw tight 6-8Nm
6-8Nm festziehen

5

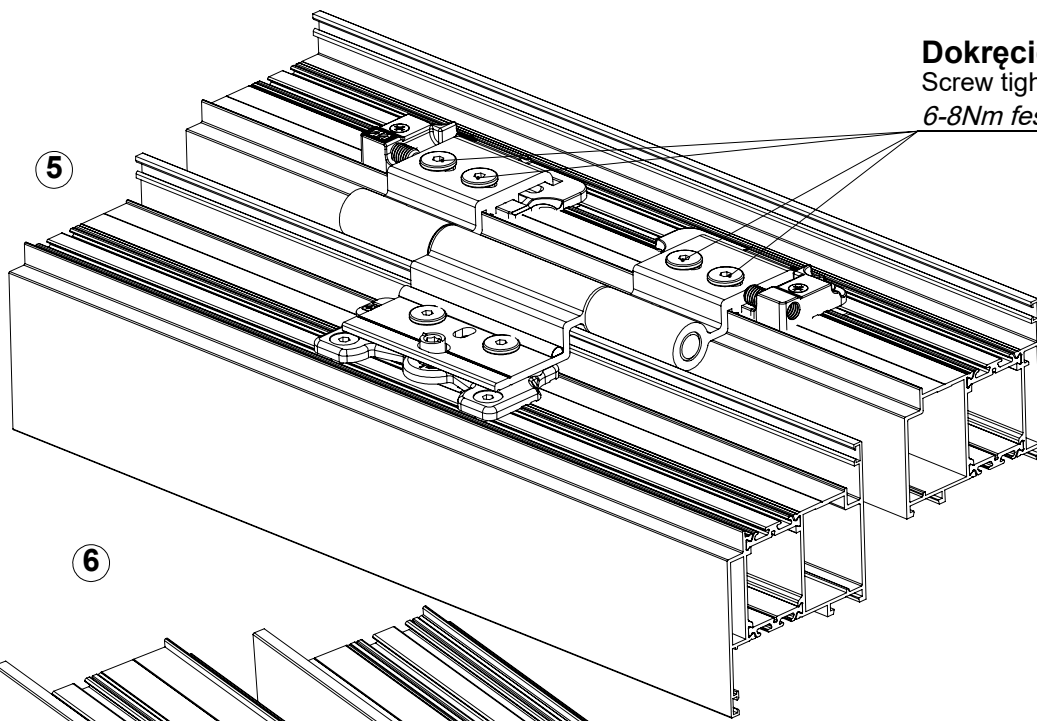

6

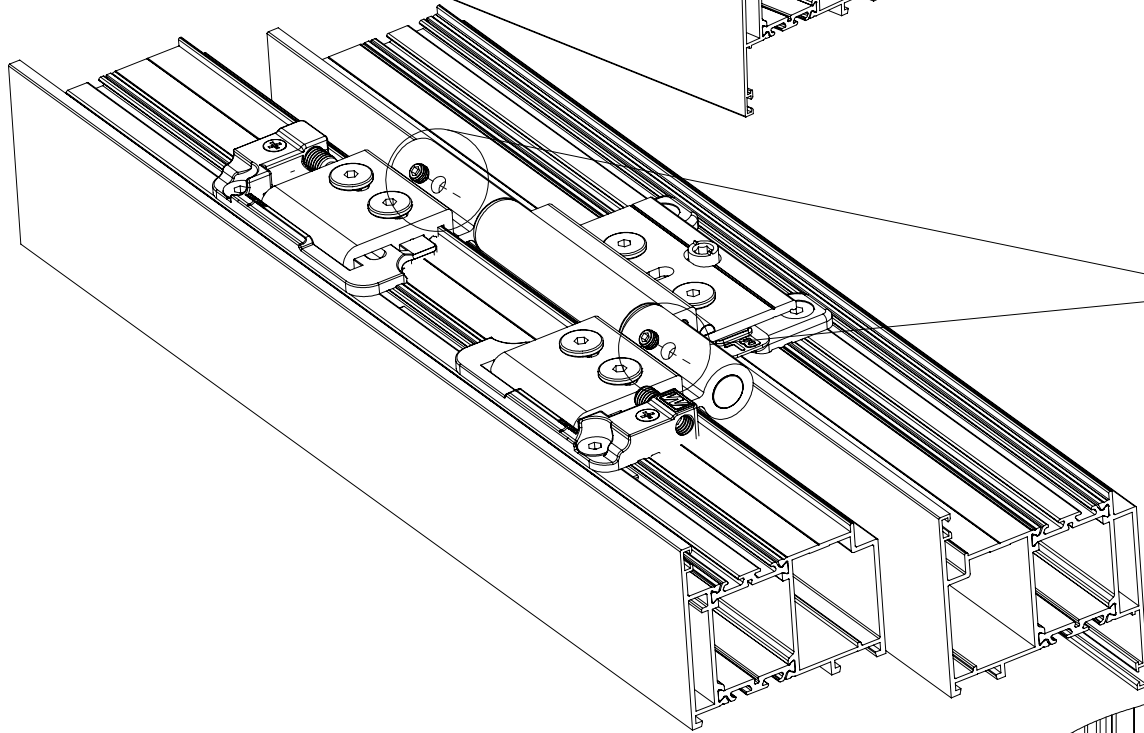

Po dokręceniu wszystkich śrub **wykręcić** górny wkręt dociskowy z podstawy skrzydła!
After tightening all hinge screws, **unscrew** top screw from its base
Nachdem alle Schrauben festgezogen sind, die obere Druckschraube aus dem Grundelement des Türblattes ausschrauben

7

